

mazda

Mazda 626

8G50

Form No. 8G50-EI-94F

© 1994 Sukosol Mazda Co., Ltd.

Printed in Thailand

สาสน์ถึงเจ้าของรถมาสด้า

ขอบคุณที่ท่านตัดสินใจเลือกรถมาสด้าเราในนามของมาสด้าได้ออกแบบและสร้างรถขึ้นโดยยึดถือความพึงพอใจของลูกค้าเป็นประการสำคัญ

เพื่อให้การใช้รถมาสด้าของท่านเป็นไปอย่างราบรื่น ปราศจากปัญหา กรุณาอ่านคู่มือนี้อย่างรอบคอบ และปฏิบัติตามคำแนะนำที่ให้ไว้

ศูนย์บริการมาตรฐานของมาสด้าคือ ผู้ที่รู้จักรถของท่านได้ดีที่สุด ดังนั้น หากจำเป็นต้องนำรถเข้าบำรุงรักษาหรือบริการ ศูนย์บริการจะช่วยเหลือท่านได้เป็นอย่างดี

ขอขอยางานบริการที่ครอบคลุมพื้นที่ทั่วประเทศของมาสด้าจะช่วยให้ท่านได้รับการบริการที่ดีที่สุดเท่าที่จะเป็นไปได้

ขอรับรองอีกครั้งหนึ่งว่าพวกเราชาวมาสด้าให้ความสนใจอย่างยิ่งต่อความสะดวกสบาย การขับขี่และความพึงพอใจสูงสุดของท่านที่ท่านมีต่อผลิตภัณฑ์ของมาสด้า

บริษัท สุโกศล มาสด้า จำกัด
ประเทศไทย

หมายเหตุสำคัญเกี่ยวกับคู่มือดังนี้

กรุณาเก็บคู่มือเล่มนี้ไว้ในช่องเก็บของเพื่อความสะดวกในการอ้างอิง รวมทั้ง เพื่อให้การใช้รถมาสด้าของท่านเป็นไปปลอดภัยและได้ความพึงพอใจสูงสุด หากท่านขายรถคันนี้ต่อ กรุณามอบคู่มือให้กับเจ้าของคนต่อไปด้วย

ข้อมูลจำเพาะและรายละเอียดต่างๆ ที่ปรากฏนั้นถูกต้องกับข้อเท็จจริงในขณะพิมพ์ เนื่องจากการพัฒนาเป็นสิ่งที่เกิดขึ้นตลอดเวลาในมาสด้า บริษัทจึงสงวนสิทธิ์จะเปลี่ยนแปลงข้อมูลจำเพาะได้ตลอดเวลาโดยมิต้องแจ้งให้ทราบ

วิธีการใช้คู่มือฉบับนี้

เรามีความปรารถนาที่จะให้ท่านได้รับความพึงพอใจสูงสุดจากการใช้รถยนต์ของท่าน และจากคู่มือการใช้รถฉบับนี้ เมื่อท่านได้อ่านตลอดแล้วจะสามารถตอบสนองต่อท่านได้เป็นอย่างดี

ภาพประกอบและคำอธิบายที่มีอยู่ในหนังสือฉบับนี้จะอธิบายให้ท่านทราบอย่างละเอียดถึงการใช้รถยนต์ที่ต้องการ เช่นเทคนิคการใช้รถ, ความปลอดภัย ที่ควรทราบ, และการขับขี่รถยนต์ในสภาพต่างๆ

การอ้างอิงถึงด้านซ้ายและด้านขวานั้นยึดถึงการหันหน้าไปในทิศทางเดียวกันกับด้านหน้าของรถยนต์และแม้ว่าในหนังสือฉบับนี้อาจมีบางภาพที่เป็นของรถยนต์ที่ขับเคลื่อนด้วยพวงมาลัยซ้าย แต่ก็สามารถใช้ได้กับพวงมาลัยขวาเช่นเดียวกัน

สารบัญ : เป็นการดีที่จะเริ่มศึกษาจากสารบัญและเลขกำกับต่างๆ ซึ่งระบุถึงหน้าของรายละเอียดต่างๆ ที่ท่านต้องการทราบ

ส่วน : หนังสือฉบับนี้แบ่งออกเป็น 9 ส่วน ในแต่ละส่วนจะมีข้อความอธิบายถึงรายละเอียดอย่างคร่าวๆ ของแต่ละส่วนนั้นๆ เพื่อช่วยต่อการอ้างอิงของท่าน

ท่านจะพบกับคำว่า “คำเตือน” “ข้อควรระวัง” และ “หมายเหตุ” เป็นจำนวนมาก ในหนังสือฉบับนี้

 คำเตือน

คำเตือน หมายถึงสถานการณ์ที่อาจทำให้เกิดการบาดเจ็บ หรือตายได้หากไม่ระมัดระวัง

 ระวัง













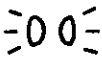













ข้อควรระวัง หมายถึงสถานการณ์ที่อาจทำให้ท่านได้รับบาดเจ็บหรือรถยนต์ได้รับความเสียหายหรือทั้งสองอย่างหากขาดความระมัดระวัง

 หมายเหตุ

หมายเหตุ คำอธิบายเพิ่มเติมหรือข้อแนะนำให้ท่านใช้รถยนต์ได้อย่างดียิ่งขึ้น

ภาพสัญลักษณ์

ภาพของสัญลักษณ์เหล่านี้ได้ใช้เพื่อแสดงการควบคุมและแสดงบนรถยนต์ของท่าน

						
ดวงไฟ	ไฟสูงของโคมไฟหน้า	ไฟต่ำของโคมไฟหน้า	ไฟจอด	หรีไฟหน้าปิด	สัญญาณไฟเลี้ยว	ไฟกระพริบฉุกเฉิน
						
ตั้งเปิดฝากระโปรงหน้า	เปิดฝาท้าย	น้ำมัน	อุณหภูมิน้ำหล่อเย็น	น้ำมันเครื่อง	แบตเตอรี่ไฟชาร์จ	เข็มขัดนิรภัย
						
ระบบเบรค	พัดลมระบายอากาศ	อากาศหมุนเวียน	อากาศภายนอก	เป่าหน้า	เป่าหน้า-พื้น	เป่าพื้น
						
เป่าพื้น-ละลายฝ้า	ละลายฝ้า	ละลายฝ้ากระจกหลัง	ปิดหลังและฉีดล้างกระจก	จุดบุหรี่	แตร	น้ำล้างกระจก

รถของท่านกับลักษณะโดยทั่วไป	1
ทำความรู้จักกับรถมาสด้าของท่าน	2
วิธีปกป้องรถมาสด้าของท่าน	3
วิธีขับขี่รถมาสด้าของท่าน	4
ข้อปฏิบัติในกรณีฉุกเฉิน	5
การดูแลรักษาสภาพรถ	6
การบำรุงรักษา	7
ข้อมูลสำหรับลูกค้า	8
ข้อมูลจำเพาะ	9
ดัชนี	10

1

รถของท่านกับลักษณะโดยทั่วไป

มาสด้าเป็นที่ค่อนข้างซับซ้อน แต่ความซับซ้อนนั้นเกิดจากการการออกแบบที่พิจารณาถึงความปลอดภัยและความสะดวกสบายเป็นเกณฑ์ ซึ่งการออกแบบดังกล่าวทำให้ได้อุปกรณ์ควบคุม, ลีด, ภาพสัญญาณลักษณะ, กลไก และอุปกรณ์อำนวยความสะดวกจำนวนมาก ที่ต้องทำความเข้าใจ เพื่อให้ใช้งานได้อย่างถูกต้อง

ในส่วนของ 1 จะแสดงรายละเอียดต่างๆ เพื่อให้ท่านคุ้นเคยกับอุปกรณ์ต่างๆ ที่จะช่วยให้ท่านขับที่ได้อย่างปลอดภัย, ง่ายดาย และสนุกสนานมากขึ้น

ภาพอุปกรณ์ภายใน	1-2
ภาพแผงหน้าปัด	1-3
ประตู	1-4, 5
ห้องเก็บของ	1-6

รถของท่านกับลักษณะโดยทั่วไป

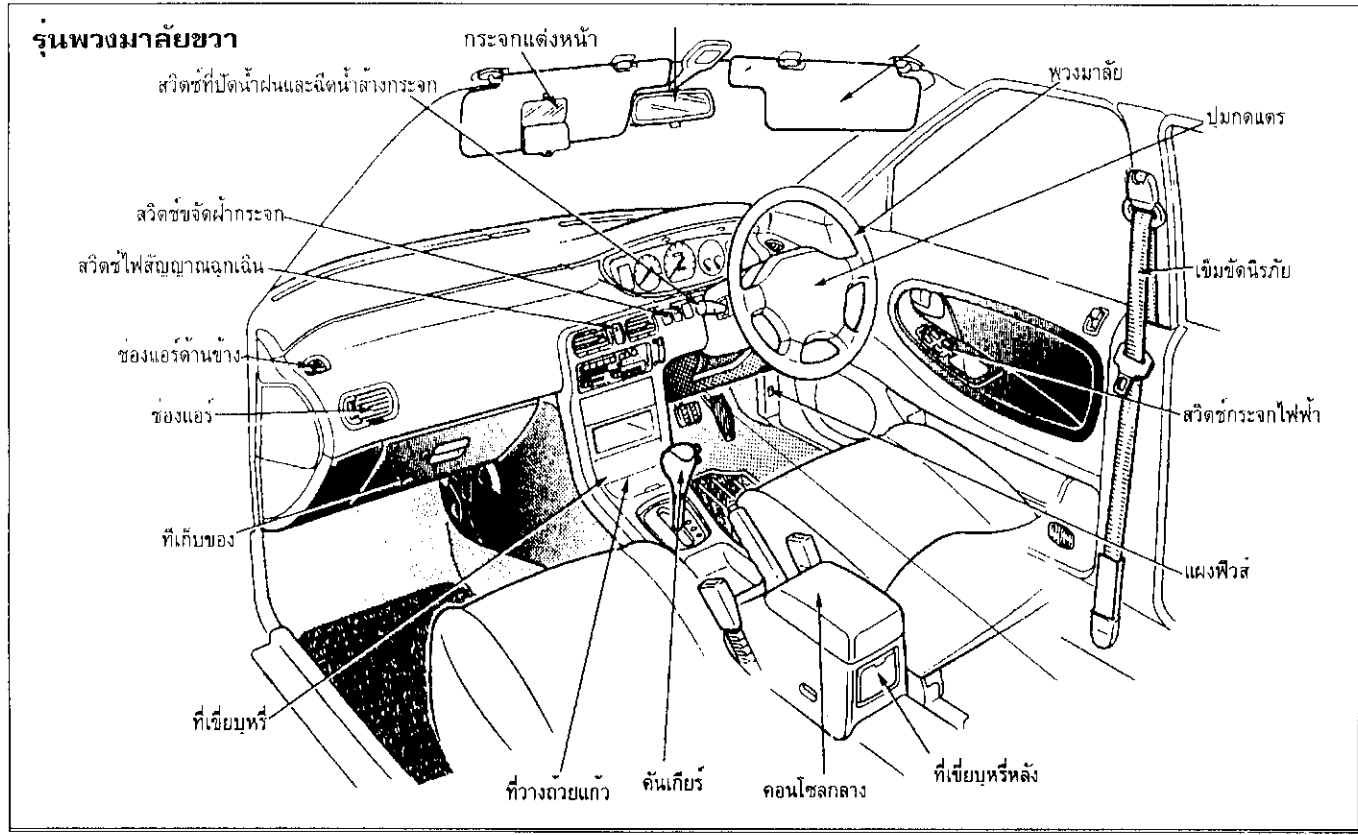

รุ่นพวงมาลัยขวา

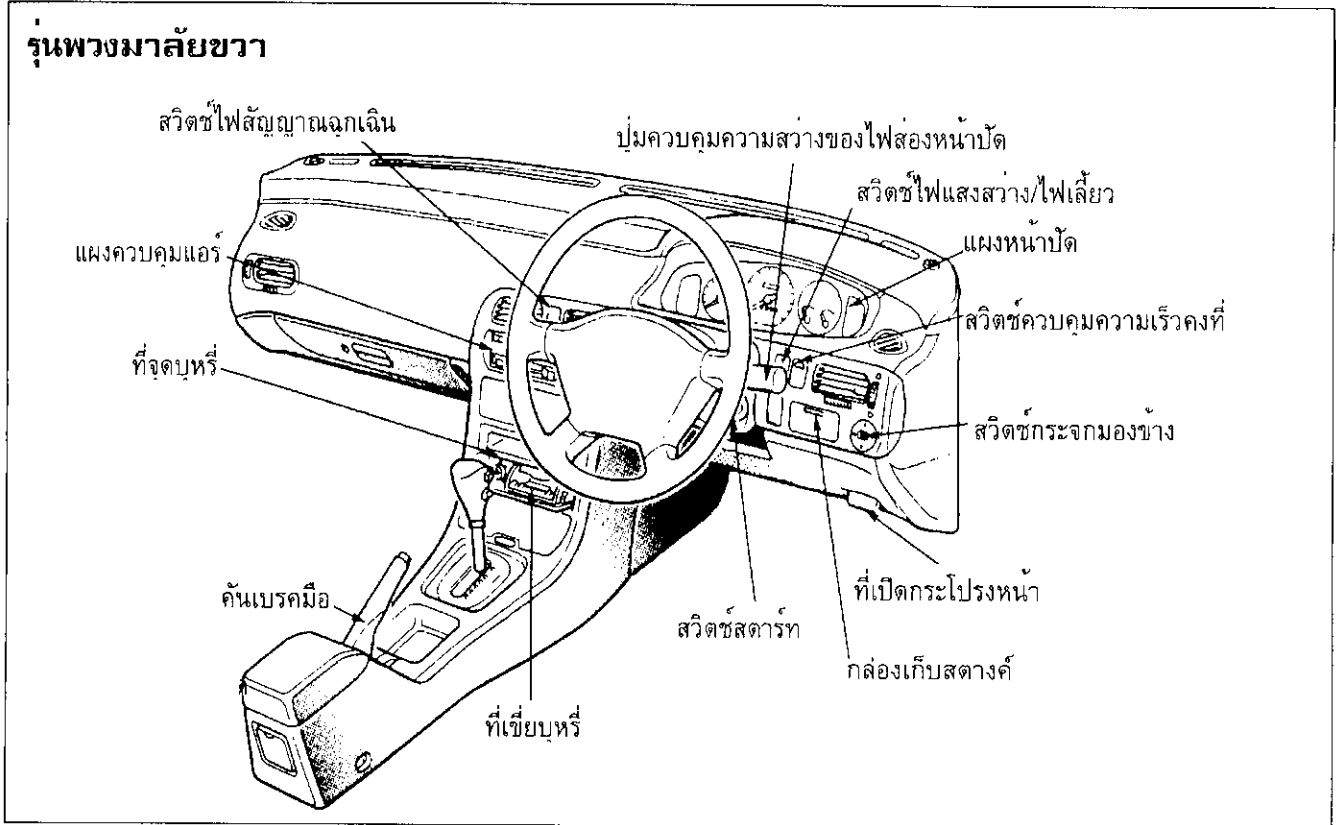

รถของท่านกับลักษณะโดยทั่วไป

ประตู(พวงมลัยซ้าย)

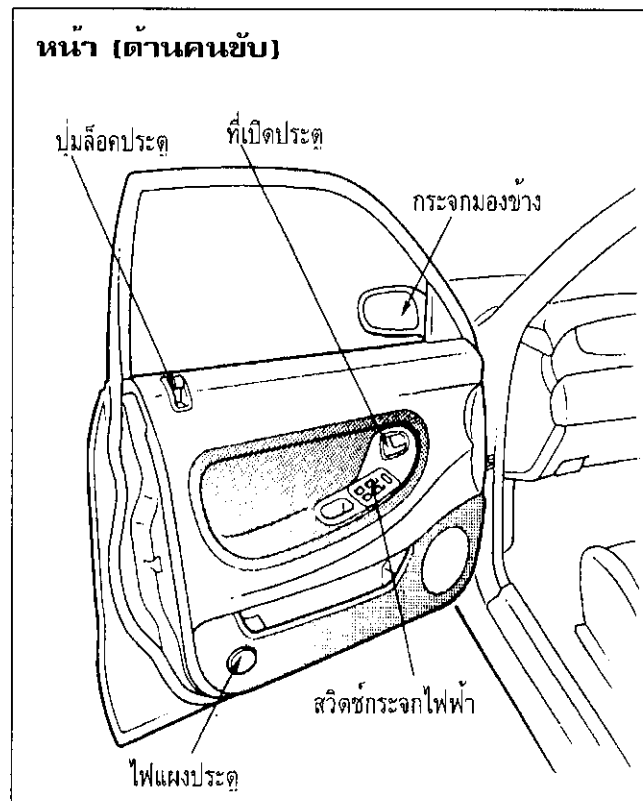
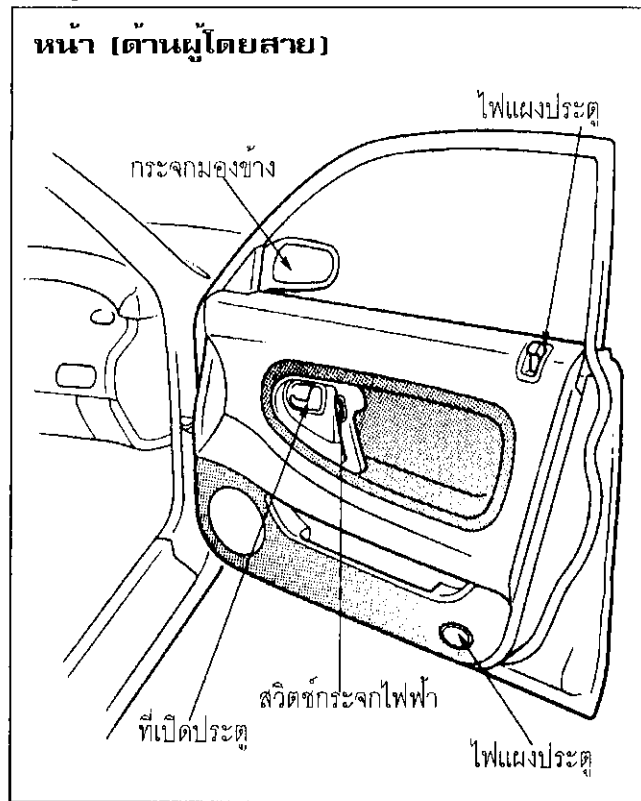

รถของท่านกับลักษณะโดยทั่วไป

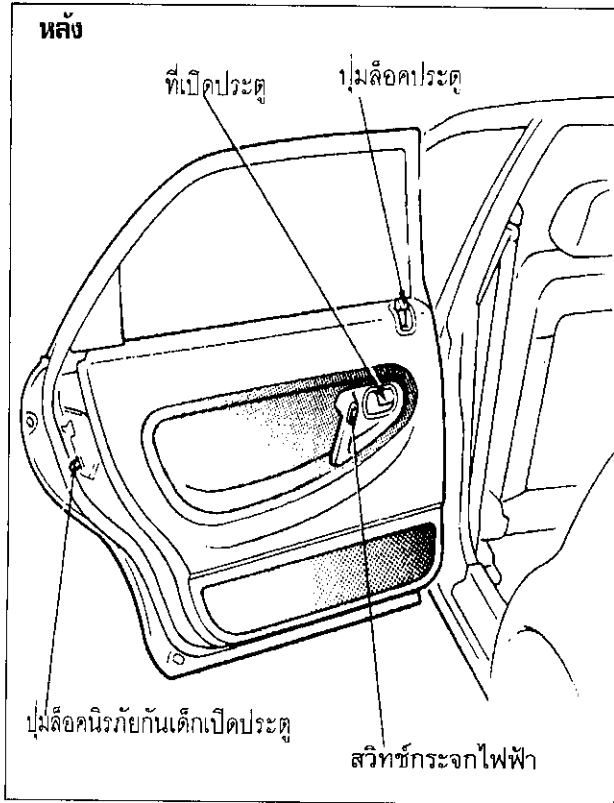

รถของท่านกับลักษณะโดยทั่วไป

ห้องเก็บของ

4 ประตุ

ที่เปิดฝาเปิดช่องเติมน้ำมันเชื้อเพลิงด้วยมือ

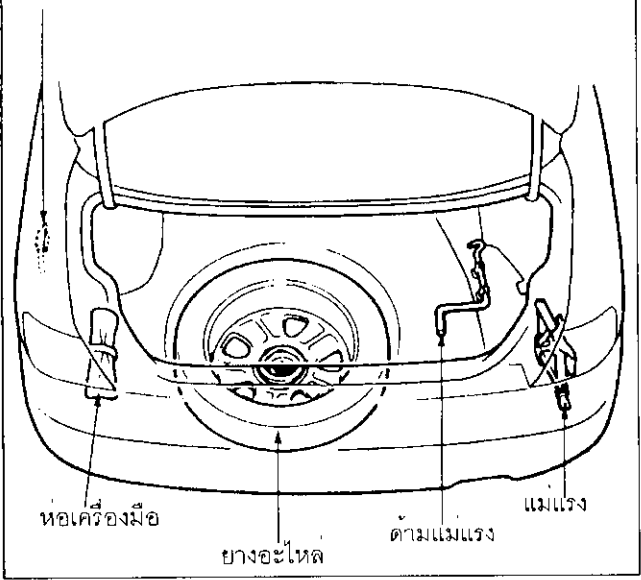

5 ประตุ

ที่เปิดฝาเปิดช่องเติมน้ำมันเชื้อเพลิงด้วยมือ

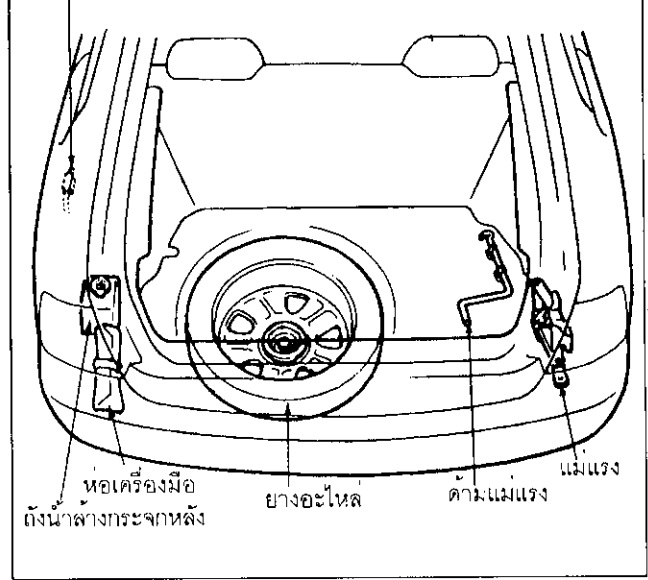

ทำความรู้จักกับบรรณมาสดำของท่าน

ความปลอดภัยมีอยู่หลายรูปแบบและจำเป็นสูงสุดต่อผู้เป็นเจ้าของและผู้ครอบครอง ส่วนที่ 2 จะกล่าวถึงความปลอดภัยในการใช้รถมาสดำอันประกอบด้วยกุญแจ, ล็อค, หน้าต่าง, ไฟส่องสว่างภายใน, เบาะนั่ง และเข็มขัดนิรภัย

ส่วนนี้เป็นส่วนสำคัญอย่างยิ่ง เพราะวันหนึ่งอาจจะเป็นสิ่งที่ช่วยชีวิตท่านไว้ได้

กุญแจ	2-2
ล็อคประตู	2-3
กระจกไฟฟ้า	2-5,6
ฝากระโปรงหลัง/ประตูหลัง	2-7
เปิดฝากระโปรงหน้า	2-8
ฝาครอบช่องเติมน้ำมัน	2-9,10
เบาะนั่งหน้า	2-11
เบาะนั่งหลัง	2-15
ระบบเข็มขัดนิรภัย	2-19

ทำความเข้าใจกับรหัสมาตรฐาน

กุญแจ

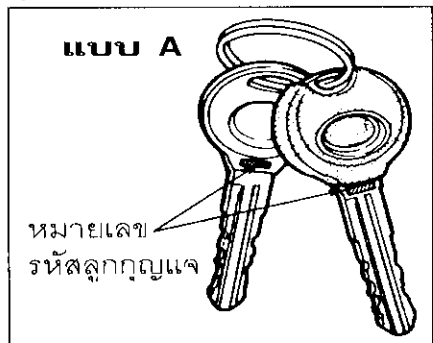

ลูกกุญแจทั้ง 2 ลูก ใช้ล๊อคประตูรถได้ทุกบาน

แบบ A

เลขรหัสจะประทับบนลูกกุญแจโดยตรง จดบันทึกเลขดังกล่าวแล้วเก็บไว้ในที่ปลอดภัย-อย่าเก็บไว้ในรถ-เพื่อใช้ประโยชน์เมื่อต้องการเปลี่ยนกุญแจใหม่

ถ้ากุญแจหาย กรุณาติดต่อตัวแทนจำหน่าย มาตรฐานของท่าน



คำเตือน

กุญแจกับเด็ก :

การปล่อยเด็กไว้ในรถโดยไม่เก็บกุญแจสตาร์ทนั้นเป็นอันตรายอย่างยิ่ง เพราะอาจทำให้บุคคลหนึ่งบุคคลใดได้รับบาดเจ็บหรือแม้แต่เสียชีวิตได้ เด็กอาจจะเล่นกระจกไฟฟ้าหรืออุปกรณ์ควบคุมอื่นๆ หรือแม้แต่ทำให้รถเคลื่อนที่อย่างหึ่งกุญแจไว้ในรถพร้อมกับเด็กเป็นอันตราย

ล็อคล็อคประตู

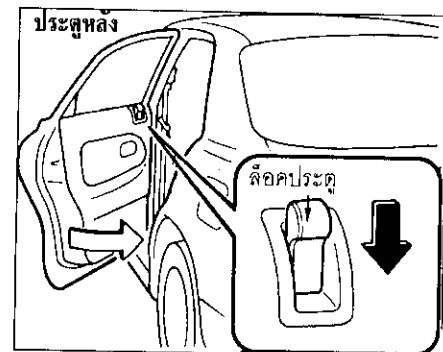
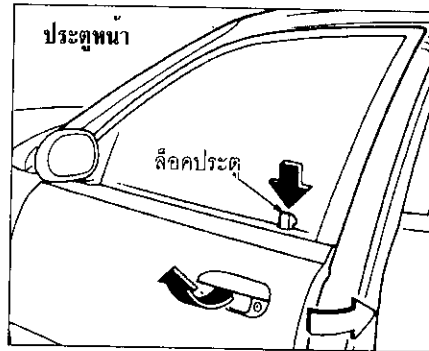
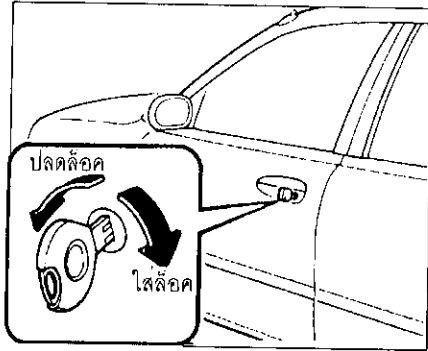

ล็อคล็อคจากภายนอก

- ใส่ล็อก, ปลดล็อก, ด้วยกุญแจ
- ประตูหน้าสามารถใส่และปลดล็อกได้ด้วยกุญแจ
- บิดลูกกุญแจไปทางซ้ายเพื่อปลด, ล็อคไปทางขวา เพื่อใส่ล็อก
- ยกที่เปิดประตูขึ้นเพื่อเปิดประตูและปลดล็อก

ล็อคล็อคโดยไม่ใช้กุญแจ

วิธีล็อคล็อคประตูหน้าโดยไม่ใช้กุญแจ, กดที่ล็อคล็อคประตูลงแล้วยกที่เปิดประตูค้างไว้ขณะเปิดประตู

วิธีล็อคล็อคประตูหลัง, กดที่ล็อคล็อคประตูด้านในแล้วปิดประตู

หมายเหตุ

เก็บกุญแจสตาร์ท, ปิดหน้าต่างทุกบานและล็อคล็อคประตูทั้งหมดทุกครั้งที่ต้องทิ้งรถไว้ห่างจากสายตา ทั้งนี้เพื่อป้องกัน การบุกรุกและโจรกรรม.

ทำความเข้าใจกับรถมาสด้าของท่าน

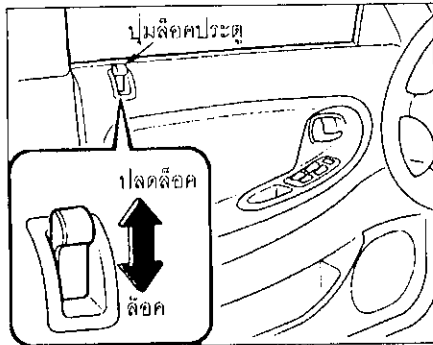

■ ล็อกประตูจากภายใน

- วิธีล็อกประตู, กดที่ล็อกลง
- วิธีปลดล็อก, ดึงล็อกขึ้น

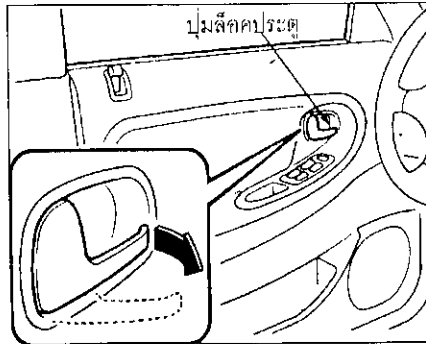

● วิธีเปิดประตู, ดึงที่เปิดประตูออก

⚠ คำเตือน

การปลดล็อกประตู :

การปลดล็อกประตูขณะรถกำลังเคลื่อนที่นั้นอันตรายมาก ผู้โดยสารอาจพลัดตกจากรถและเกิดอุบัติเหตุได้โดยง่ายถ้าประตูรถเปิดออกด้วยเหตุใดๆ ก็ตามดังนั้น ขณะขับขี่โปรดล็อกประตูทุกบานไว้เสมอ

⚠ คำเตือน

เด็กที่ปราศจากผู้ดูแล :

การทิ้งเด็กหรือสัตว์เลี้ยงไว้ในรถโดยปราศจากผู้ดูแลนั้นเป็นการเสี่ยงต่อการเกิดอันตรายอย่างยิ่ง ดังนั้นจึงควรรำนำเด็กหรือสัตว์เลี้ยงไปกับท่านด้วยหรือ ให้ผู้ที่รับผิดชอบได้อยู่ดูแลในสภาพอากาศร้อน อุดหนุ่มีภายในรถที่จอดไว้อาจสูงจนสามารถทำอันตรายต่อสมองหรือทำให้เสียชีวิตได้

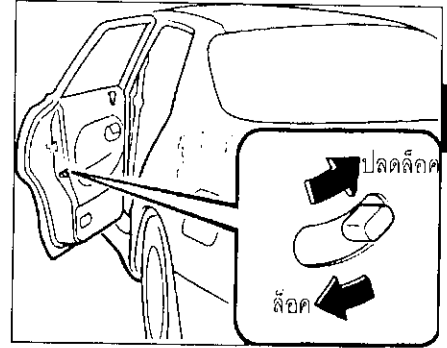
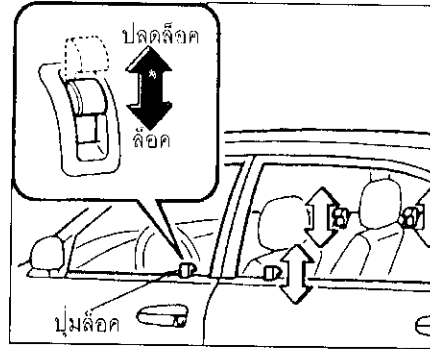
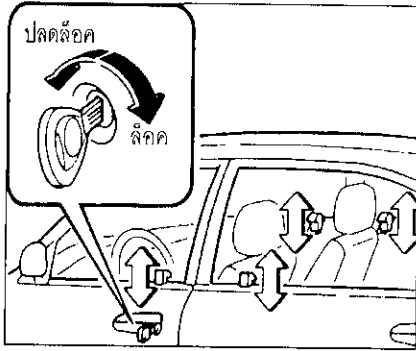

■ เข็มทรัลล็อก

● ใส่ล็อก, ปลดล็อก, ด้วยกุญแจ
ประตูทุกบานจะล็อกโดยอัตโนมัติ เมื่อประตูด้านคนขับถูกล็อกด้วยกุญแจ และประตูทุกบานก็สามารถปลดล็อกได้ด้วยกุญแจเช่นกัน

● ใส่ล็อก, ปลดล็อก, ด้วยปุ่มล็อกประตู
ประตูทุกบานจะถูกล็อกไปพร้อมๆ กันเมื่อปุ่มล็อกประตูด้านคนขับถูกกดลง และประตูทุกบานจะปลดล็อกเมื่อปุ่มล็อกประตูด้านคนขับถูกดึงขึ้น

● ล็อกนิรภัยป้องกันเด็กประตูหลัง
อุปกรณ์ล็อกนี้มีวัตถุประสงค์เพื่อป้องกันเด็กเปิดประตูหลังโดยอุบัติเหตุ ใช้อุปกรณ์นี้ทุกครั้งที่มีเด็กโดยสารมาที่รถ

ถ้าเลื่อนล็อกนิรภัยป้องกันเด็กไปทางตำแหน่งใส่ล็อกประตูจะไม่สามารถเปิดได้จากด้านใน คงเปิดได้โดยวิธียกที่เปิดประตู ด้านนอกขึ้นเพียงวิธีเดียว

ทำความรู้จักกับรถมาสด้าของท่าน

กระจกไฟฟ้า

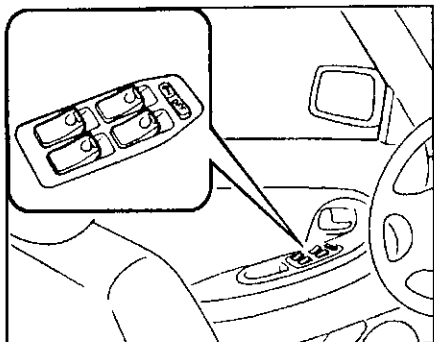

■ สวิตช์ควบคุมกระจกไฟฟ้าหลัก

สวิตช์สตาร์ทต้องอยู่ตำแหน่ง ON (II) กระจกไฟฟ้าจึงจะทำงาน

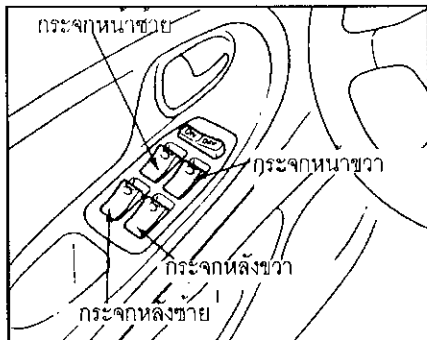

กระจกทุกบานจะสามารถเปิดหรือปิดได้โดยสวิตช์ควบคุมกระจกไฟฟ้าหลักบนประตูด้านคนขับ และที่ประตูแต่ละบาน จะมีสวิตช์ปิดเปิดกระจกของตัวเองได้ด้วย

■ กระจกไฟฟ้าชนิดสัมผัสครั้งเดียว (กระจกด้านคนขับ)

เมื่อสวิตช์ถูกกดหรือดึงขึ้นนานกว่าปกติกระจกจะเลื่อนจนถึงตำแหน่งเปิดสุดหรือปิดสุดแล้วแต่กรณี

⚠ คำเตือน

การปิดกระจกไฟฟ้า :

การปิดกระจกไฟฟ้าก็อาจเกิดอันตรายได้ มือ, ศีรษะ หรือแม้แต่คอของผู้โดยสารอาจจะติดอยู่ระหว่างกระจกทำให้เกิดบาดเจ็บโดยเฉพาะอย่างยิ่งกับเด็ก ๆ ตรวจสอบให้แน่ใจว่าปลอดภัยก่อนเปิดกระจกไฟฟ้าขึ้น

ทำความรู้จักกับรถมาสด้าของท่าน

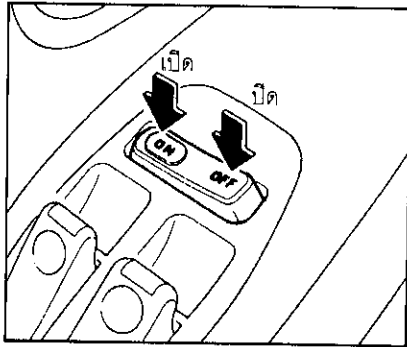

สวิตช์เซ็นทรัลล๊อค

เมื่อดึงสวิตช์เซ็นทรัลล๊อคไว้ที่ตำแหน่ง “ ปิด, OFF ” ท่านสามารถเปิด-ปิดได้เฉพาะกระจกหน้าต่างด้านคนขับเท่านั้น หากอยู่ในตำแหน่ง “ เปิด, ON ” ท่านสามารถเปิด-ปิดกระจกหน้าต่างได้ทั้งหมด

คำเตือน !

ตั้งสวิตช์เซ็นทรัลล๊อคกระจกหน้าต่างไว้ในตำแหน่ง “ ปิด, OFF ” ยกเว้นในกรณีที่เปิด-ปิด กระจกไฟฟ้าทางด้านที่นั่งผู้โดยสาร ร่างการอาจได้รับบาดเจ็บถ้าหากบังเอิญเปิดกระจกหน้าต่างโดยไม่ได้ตั้งใจ

⚠ ระวัง

เพื่อป้องกันไฟลัดวงจรและระบบของกระจกไฟฟ้าเสียหาย อย่าเปิด หรือปิดกระจกไฟฟ้ามากว่า สองบานพร้อมๆ กัน

⚠ คำเตือน

เด็กกับกระจกไฟฟ้า :

การปล่อยให้เด็กเล่นกระจกไฟฟ้า อาจก่อให้เกิดอันตรายได้ ดังนั้นจึงขอแนะนำว่าอย่าปล่อยให้เด็กเล่นกระจกไฟฟ้าเป็นอันขาด เพราะอาจทำให้เกิดการบาดเจ็บได้ทั้งตนเองและบุคคลอื่น

ทำความรู้จักกับรถมาสด้าของท่าน

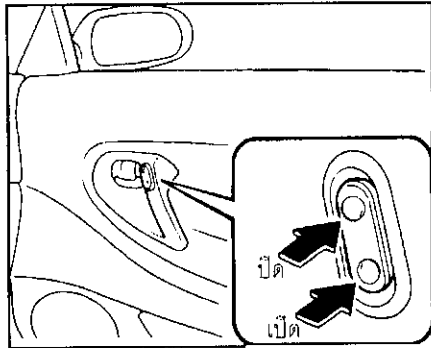

■ สวิตช์กระจกไฟฟ้าประตูหน้าด้านผู้โดยสาร

วิธีเปิดกระจกไฟฟ้า, กดสวิตช์ลง วิธีปิด, ดึงสวิตช์ขึ้น

ฝากระโปรงหลัง/ประตูหลัง

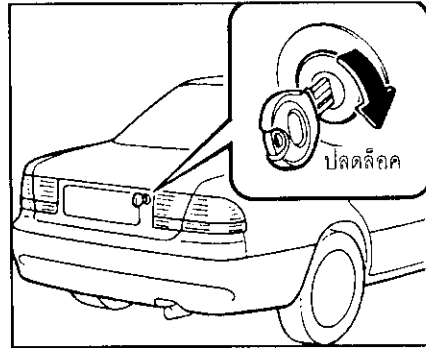

■ ฝากระโปรงหลัง/ประตูหลัง ชนิดล็อกด้วยกุญแจ

- วิธีเปิดฝากระโปรงหลัง/ประตูหลัง, สอดกุญแจลงในช่องแล้วบิดทวนเข็มนาฬิกา
- วิธีปิด, ใช้สองมือกดฝากระโปรงหลัง/ประตูหลังลงจนกระทั่งล็อกทำงานอย่างใช้วิธีกระแทก หลังจากนั้นลองดึงเพื่อให้แน่ใจว่าฝากระโปรงหลัง/ประตูหลัง ล็อกไว้อย่างมั่นคง

⚠ คำเตือน

การเปิดฝากระโปรงหลัง/ประตูหลัง : การเปิดฝากระโปรงหลัง/ประตูหลังไว้ขณะขับเคลื่อนรถอาจเป็นสาเหตุให้อิเสียดูดเข้าไปในห้องโดยสารได้ อีเสียดังกล่าวมีส่วนผสมของก๊าซคาร์บอนมอนนอกไซด์ซึ่งไม่มีสี, ไม่มีกลิ่น และมีความเป็นพิษสูงมาก อาจทำให้หมดสติหรือเสียชีวิตได้ ดังนั้น ควรปิดฝากระโปรงหลัง/ประตูหลังไว้เสมอขณะขับขี่

อุปกรณ์เปิดฝากระโปรงหน้า

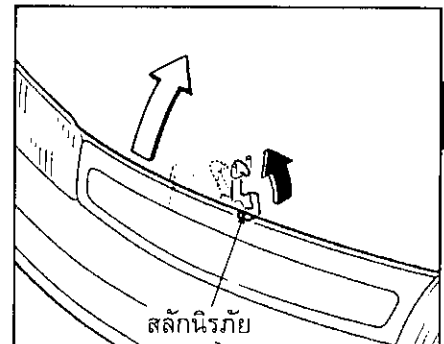
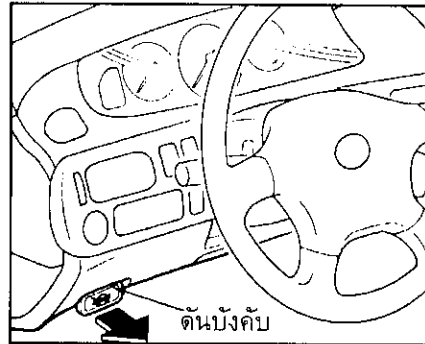
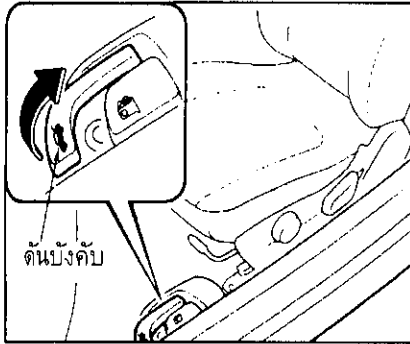

■ อุปกรณ์ควบคุมการเปิดฝากระโปรงหลัง

วิธีเปิดฝากระโปรงหลัง, ดึงคันปลดล็อกข้างๆที่นั่งคนขับ

1. ดึงมือจับเพื่อปลดล็อกฝากระโปรงหน้า

2. ดึงสลักนรภัยแล้วยกฝากระโปรงขึ้น

ทำความรู้จักกับรถมาสต้าของท่าน

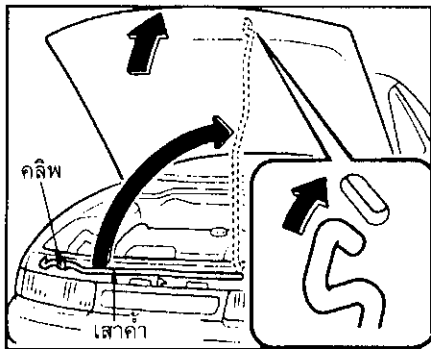

3. ใช้เสาค้ำเพื่อยันฝากระโปรงไว้ ก่อนปิดฝากระโปรง, เก็บและค้ำและล็อกกับคิลิพ ให้เรียบร้อย

วิธีปิดฝากระโปรง :

- ตรวจสอบดูภายใต้ฝากระโปรงว่าฝาของช่องเติม ต่างๆ ถูกใส่กลับเข้าที่เรียบร้อย ชิ้นส่วนที่ หลุดหลวมได้รับการแก้ไขเรียบร้อยแล้ว
- ปิดฝากระโปรงลงให้อยู่ในตำแหน่งล็อก อย่างมั่นคง

ฝาปิดช่องเติมน้ำมันเชื้อเพลิง

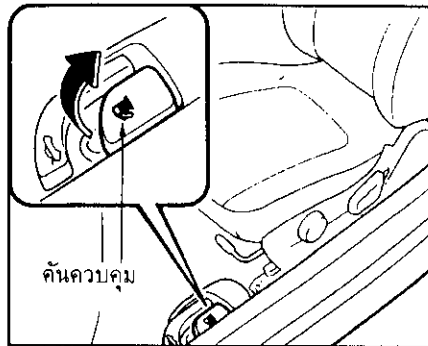

วิธีเปิด, ดึงคันทวนคัมการเปิดฝาปิดช่องเติมน้ำมันจากภายในขึ้น

ชุดกลไกเปิดฝาปิดช่องเติมน้ำมันขัดข้อง

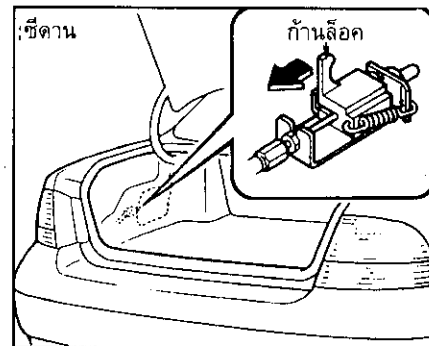

- ถ้าชุดเปิดฝาปิดช่องเติมน้ำมันขัดข้อง เปิด ฝากระโปรงหลังขึ้นถอดแผ่นครอบข้างด้าน ซ้ายออกจะเห็นชุดกลไกเปิดฝาช่องเติมน้ำมัน ดึงก้านล็อกกลับไปทางข้างหลัง อย่าลืมใส่ ดึงมือ เพื่อป้องกันส่วนที่มีคนขนาด

ทำความรู้จักกับรถมาสด้าของท่าน

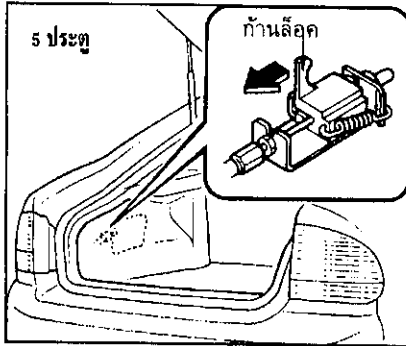

ฝาเติมน้ำมันเชื้อเพลิง

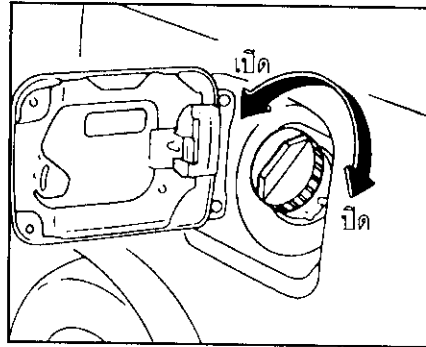

- วิธีถอด, หมุนทวนเข็มนาฬิกา
- วิธีใส่, หมุนตามเข็มนาฬิกา จนได้ยินเสียง "คลิก"

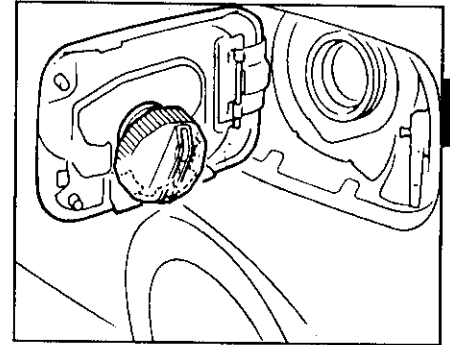

ฝาของช่องเติมน้ำมัน สามารถหมุนไว้บนด้านในของฝาปิด ขณะเติมน้ำมันได้

ทำความเข้าใจกับรถมาสด้าของท่าน

⚠ คำเตือน

แรงดันของถังน้ำมันเชื้อเพลิง :

ในถังน้ำมันเชื้อเพลิงอาจเกิดแรงดันขึ้นได้ถ้าถังน้ำมันมีแรงดันและฝาของช่องเติมน้ำมันถูกเปิดออกอย่างรวดเร็ว น้ำมันอาจกระเซ็นออกมาด้วย น้ำมันเชื้อเพลิงเป็นอันตรายต่อผิวหนังและดวงตาถ้าสัมผัสเพื่อป้องกันกรณีดังกล่าวควรเปิดฝาดังช้าๆ และคอยจนกระทั่งเสียงพ่นแรงดันหยุด จึงถอดฝาดังออก

⚠ คำเตือน

ไอน้ำมัน :

ไอของน้ำมันเป็นสารไวไฟ ก่อนเติมน้ำมันควรดับเครื่องยนต์ และอย่านำประกายไฟหรือเปลวไฟเข้าใกล้ช่องเติมน้ำมัน

⚠ ระวัง

ใช้ฝาดังที่ออกแบบโดยมาสด้าหรือชนิดที่มาสด้ารับรองแล้วเท่านั้น ซึ่งมีจำหน่ายที่ตัวแทนของมาสด้าทุกแห่ง การใช้ฝาดังผิดอาจเป็นผลให้การทำงานของระบบน้ำมันเชื้อเพลิงและระบบควบคุมไอเสียผิดพลาด

ที่นั่งด้านหน้า

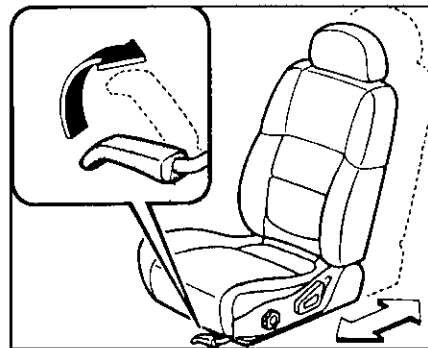

■ การเลื่อน

วิธีเลื่อนที่นั่งด้านหน้าไปข้างหน้า หรือข้างหลัง ยกเท้าล็อกขึ้นแล้วเลื่อนที่นั่ง

⚠ คำเตือน

การปรับที่นั่งคนขับ :

การปรับที่นั่งคนขับขณะที่รถเคลื่อนที่อาจทำให้คนขับสูญเสียความสามารถในการควบคุมรถ ควรปรับที่นั่งคนขับขณะที่รถจอดอยู่กับที่เท่านั้น

ทำความรู้จักกับรถมาสด้าของท่าน

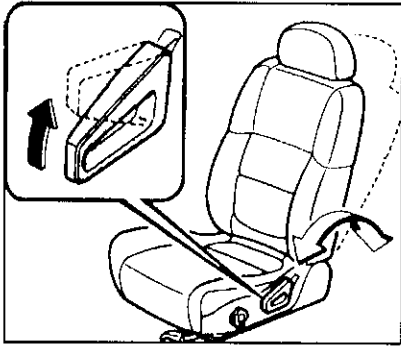

■ การเอน

วิธีเปลี่ยนมุมของพนักพิง โน้มตัวไปข้างหน้าเล็กน้อยยกคันบังคับขึ้นแล้วเอนตัวกลับจนได้ตำแหน่งที่ต้องการ จึงปล่อยคันบังคับ

ตรวจสอบให้แน่ใจว่าคันบังคับกลับสู่ตำแหน่งเดิมอย่างเรียบร้อย

⚠ คำเตือน

การปรับที่นั่งในลักษณะเอนนอน :

การนั่งบนที่นั่งที่ปรับไว้ในลักษณะเอนนอนขณะรถเคลื่อนที่นั้นอาจเป็นอันตรายได้ เนื่องจากไม่ได้รับการปกป้องจากเข็มขัดนิรภัย ในสถานการณ์ดับขั้นหรือเบรคกระทันหัน ตัวของผู้นั่งอาจลื่นไถลไปได้เข็มขัดก่อให้เกิดการบาดเจ็บได้เพื่อให้การปกป้องมีประสิทธิภาพสูงสุดปรับพนักให้อยู่ในระดับตรงและกระชับตัวมากที่สุด

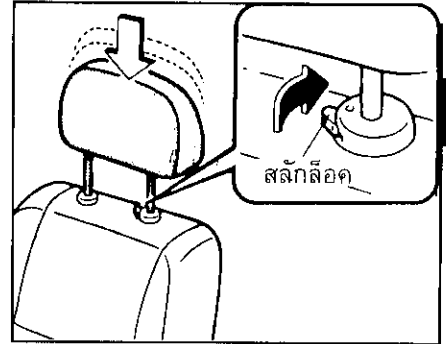

■ การปรับความสูงของหมอนพิงศีรษะ

- วิธียกหมอนพิงศีรษะให้สูงขึ้น ดึงขึ้นตรงๆ
- วิธีลดความสูงลงกดสลักก่อนแล้วจึงกดหมอนพิงศีรษะลง

ทำความรู้จักกับรถมาสด้าของท่าน

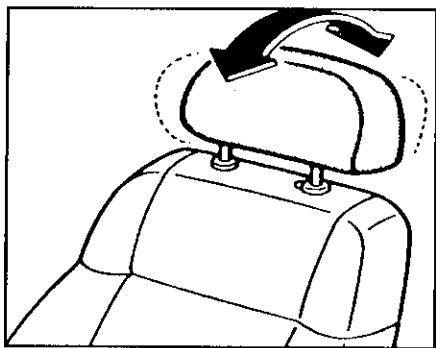

การปรับเอนที่พิงศีรษะ (เบาะคนขับ)

ปรับเอนที่พิงศีรษะโดยการใช้มือเหนี่ยวที่ส่วนบนของที่พิงศีรษะ

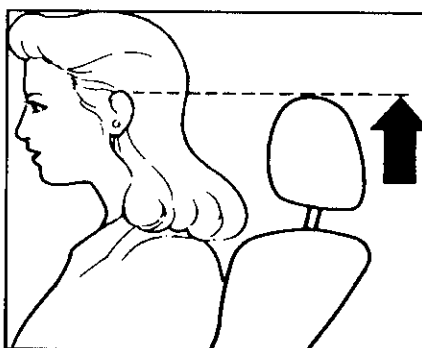

ปรับหมอนพิงศีรษะให้ส่วนสูงสุดขนานกับจุดสูงสุดของหูอย่าปรับความสูงให้อยู่ระดับคอเป็นอันขาด

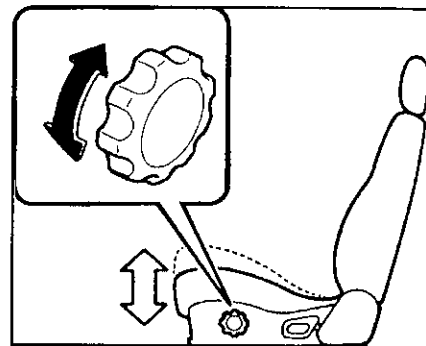

การปรับความสูงของเบาะคนขับ
ปรับความสูงของเบาะคนขับโดยการหมุนปุ่ม

⚠ คำเตือน

การปรับหมอนพิงศีรษะ :

การขับซึรดโดยปรับหมอนพิงศีรษะให้อยู่ในระดับต่ำเกินไป หรือตอดออกนั้น เป็นอันตรายอย่างยิ่ง การไม่มีสิ่งรองรับศีรษะคอของท่าน อาจได้รับอันตรายรุนแรงเมื่อเกิดอุบัติเหตุ ขับซึรดโดยปรับหมอนพิงศีรษะไว้อย่างถูกต้องเสมอ

⚠ คำเตือน

การปรับที่นั่งในลักษณะเอนนอน :

การนั่งบนที่นั่งที่ปรับไว้ในลักษณะเอนนอน ขณะรถเคลื่อนที่นั้นอาจเป็นอันตรายได้ เนื่องจากไม่ได้รับการปกป้องจากเข็มขัดนิรภัย ในสถานะการลดระดับหรือเบรคกระทันหัน ตัวของผู้โดยสารอาจเลื่อนไกลไปได้เข็มขัด ก่อให้เกิดการบาดเจ็บได้เพื่อให้เกิดการปกป้องมีประสิทธิภาพ สูงสุด ปรับพนักให้อยู่ในระดับตรงและกระชับตัวมากที่สุด

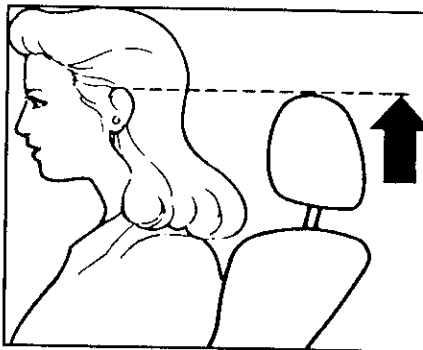

ปรับหมอนพิงศีรษะให้ส่วนสูงสุดขนานกับจุดสูงสุดของท่อน่าปรับความสูงให้อยู่ระดับคอเป็นอันขาด การปรับหมอนพิงศีรษะ :

⚠ คำเตือน

การขับซึ่รดโดยปรับหมอนพิงศีรษะ :

ให้อยู่ในระดับต่ำเกินไป หรือถอดออกนั้น เป็นอันตรายอย่างยิ่ง การไม่มีสิ่งรองรับศีรษะคอของท่านอาจได้รับอันตรายรุนแรงเมื่อเกิดอุบัติเหตุ ขับซึ่รดโดยปรับหมอนพิงศีรษะไว้อย่างถูกต้องเสมอ

ทำความรู้จักกับรถมาสด้าของท่าน

ที่นั่งด้านหลัง

⚠ คำเตือน

การวางสัมภาระ :

การวางซ้อนสัมภาระหรือกระเป๋าอาจมีความสูงมากกว่าพนักพิงอาจเป็นอันตรายได้ในกรณีเกิดอุบัติเหตุหรือ เบรกกะทันหันสัมภาระดังกล่าวอาจล้มหรือหล่นลงทำอันตรายต่อผู้โดยสารได้ อย่างวางซ้อนสัมภาระสูงกว่าพนักพิง

รุ่น 5 ประตู

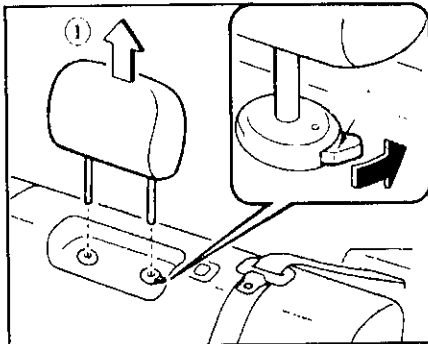

■ การปรับความสูงของหมอนพิงศีรษะ

- วิธียกหมอนพิงศีรษะให้สูงขึ้น ดึงขึ้นตรงๆ
- วิธีลดความสูงลงกดสลักล็อคก่อนแล้วจึงกดหมอนพิงศีรษะลง

รุ่น 4 ประตู

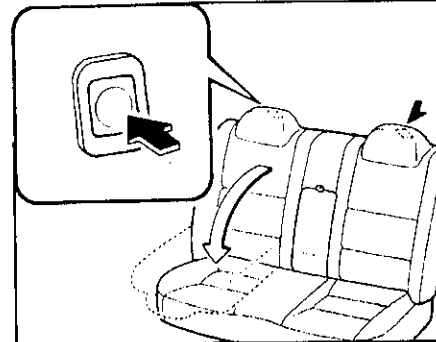

■ การพับพนักที่นั่งตอนหลังแบบแยก

การพับพนักที่นั่งตอนหลังมาข้างหน้าก็เพื่อเพิ่มพื้นที่ในห้องเก็บของ

- กดปุ่มแล้วพับพนักมาข้างหน้า
- วิธีปรับพนักเข้าที่เดิม, ยกขึ้นแล้วดันเข้าที่

อย่าให้ตัวเข็มขัดหรือหัวเข็มขัดนิรภัยเข้าไปติดอยู่ระหว่างเบาะนั่งกับพนักขณะพับพนักมาข้างหน้า เข็มขัดหรือหัวเข็มขัดนิรภัยอาจชำรุดได้

ทำความรู้จักกับรถมาสด้าของท่าน

รุ่น 5 ประตู

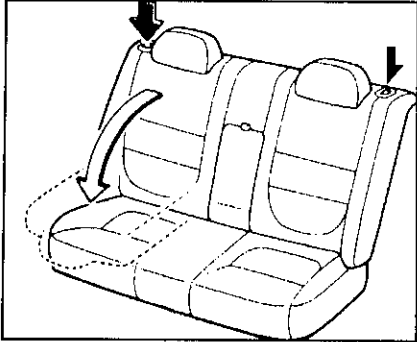

หมายเหตุ

ขณะพับพนักพิงเบาะหลังควรจะมีหัวสายเข็มขัดนิรภัยเข้าที่ช่องเก็บด้านบนพนักพิงเพื่อป้องกันสายเข็มขัดจับติดกับเบาะหลัง

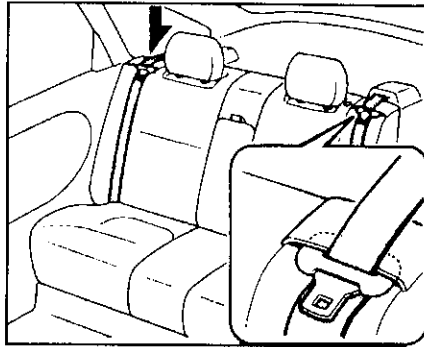

หมายเหตุ

(รุ่น 5 ประตู)

ขณะพับพนักพิงเบาะหลังควรจะมีหัวสายเข็มขัดนิรภัยเข้าที่ช่องเก็บด้านบนพนักพิงเพื่อป้องกันสายเข็มขัดจับติดกับเบาะหลัง

⚠ คำเตือน

พนักพิงที่ไม่ได้ล็อก :

พนักพิงที่ไม่ได้ล็อกเข้าที่อาจเป็นอันตรายได้ เพราะอาจเป็นต้นเหตุให้ผู้โดยสารหรือสิ่งของผู้อื่นๆ ลื่นไถล ขณะเกิดอุบัติเหตุหรือเบรคกระทันหัน จนได้รับบาดเจ็บได้ ตรวจสอบให้แน่ใจว่าพนักพิงได้ล็อกเข้าที่แล้ว

⚠ คำเตือน

พนักพิงที่พับอยู่ :

การนั่งหรือนอนไปในห้องเก็บของหรือพนักพิงที่พับอยู่เป็นวิธีโดยสารที่อันตรายมาก ขณะออกรถ, อุบัติเหตุหรือเบรคกระทันหัน อาจทำให้เกิดการบาดเจ็บได้ อย่าโดยสารไปในห้องเก็บของ หรือบนพนักพิงที่พับอยู่

ทำความรู้จักกับรถมาสด้าของท่าน

⚠ คำเตือน

พนักพิงที่นั่งหลังแบบพับได้ :

การพับพนักพิงที่นั่งหลังไม่อาจกระทำได้จากห้องเก็บของท้ายรถ เพราะฉะนั้นถ้าเด็กเล่นซุกซนป็นข้ามพนักพิงที่พับไว้เข้าไปในห้องเก็บของท้ายรถแล้วปิดพนักพิงขึ้นเด็กจะถูกล็อกไว้ในห้องเก็บของท้าย, ดังนั้นอย่าให้เด็กเข้าไปอยู่บริเวณที่นั่งที่พับพนักพิงไว้

■ เบาะนั่งหลังพับขึ้นได้

(รุ่น 5 ประตู)

เบาะนั่งหลังสามารถพับขึ้นได้โดยทำตามขั้นตอนต่อไปนี้ :

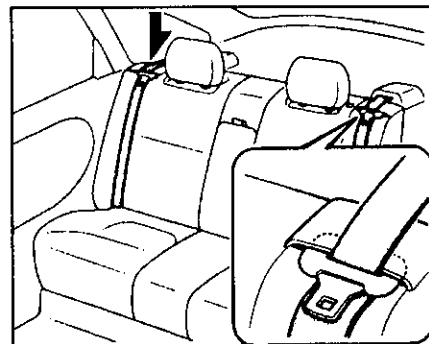

หมายเหตุ

ขณะพับพนักพิงเบาะหลังควรระวังจะเกี่ยวสายเข็มขัดนิรภัยเข้าที่ช่องเก็บด้านบนพนักพิง เพื่อป้องกันสายเข็มขัดจับติดกับเบาะหลัง

ทำความรู้จักกับรถมาสด้าของท่าน

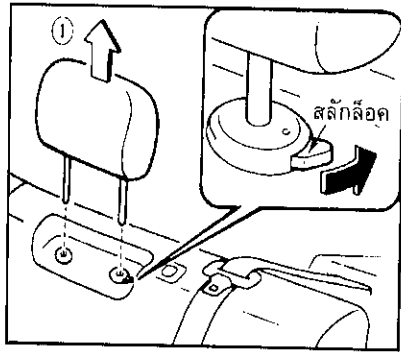

1. กดสลักล็อกและถอดหมอนพิงศีรษะออก

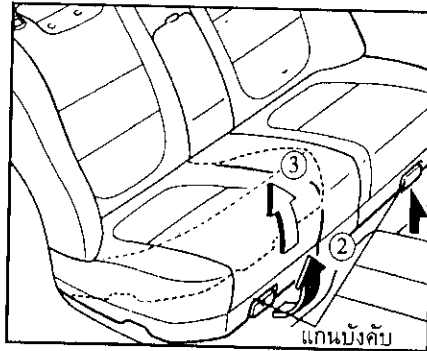

2. ตั้งแกนบังคับเบาะ
3. ยกด้านหน้าเบาะขึ้น

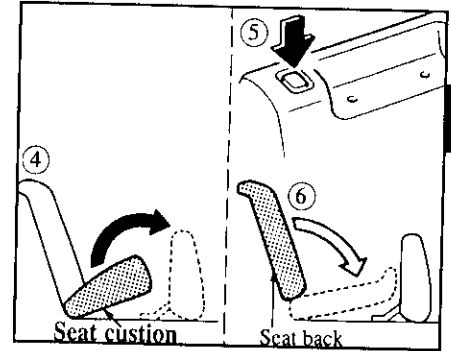

4. ยกเท้าเบาะนั้นเลื่อนไปข้างหน้า
5. กดปุ่มล็อกพนักพิง
6. พับพนักพิงลง

ทำความเข้าใจกับรถมาสด้าของท่าน

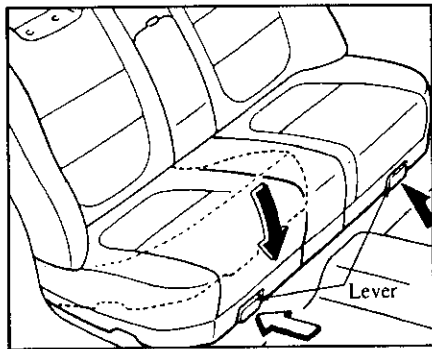

เมื่อต้องการปรับเบาะนั่งหลังเข้าที่เดิม, ให้กดแกน
บังคับเบาะและกดเบาะนั่งลง

! คำเตือน

ขณะเลื่อนเบาะนั่ง กลับเข้าที่เดิมระวังนิ้วมือ
ของท่านอาจจะได้รับอันตราย อย่างสุดมือ
เข้าไปอยู่ในเบาะ

! ระวัง

หลังจากเลื่อนเบาะนั่งกลับเข้าที่ให้จัดสายเข็ม
ขัดนิรภัยเข้าที่เดิม

! ระวัง

หลังจากพับพนักพิงหลังกลับเข้าที่แล้ว, ให้กด
พนักพิงหลังเข้าล็อกให้แน่น

ระบบเข็มขัดนิรภัย

เข็มขัดนิรภัยช่วยลดโอกาสของการบาดเจ็บขณะ
เกิดอุบัติเหตุ หรือเบรคกระทันหัน มาสด้าขอ
แนะนำให้ผู้ขับขี่และผู้โดยสารสวมเข็มขัดนิรภัย
ไว้ตลอดเวลา

ที่นั่งตอนหน้าจะเป็นเข็มขัดแบบคาดตักและไหล่
เข็มขัดชนิดนี้จะมีอุปกรณ์ม้วนเก็บและล็อกแบบ
แรงเฉื่อย ที่คอยดึงเข็มขัดเข้าที่เมื่อได้ใช้งาน ชุด
ล็อกจะทำหน้าที่รักษาตำแหน่งที่นั่งทันทีที่ได้รับ
แรงกระชาก

ที่นั่งตอนหลังด้านประตูจะเป็นเข็มขัดแบบคาด
ตักและไหล่ชนิดมีอุปกรณ์ม้วนเก็บและล็อกแบบ
แรงเฉื่อยเช่นเดียวกัน ส่วนที่นั่งตอนกลางจะเป็น
เข็มขัดชนิดคาดตักและปรับความตึงด้วยมือ

ทำความรู้จักกับรถมาสด้าของท่าน

⚠ คำเตือน

เข็มขัดนิรภัย :

ผู้โดยสารที่ไม่ได้คาดเข็มขัดนิรภัย ในกรณีอุบัติเหตุจะได้รับบาดเจ็บมากกว่าผู้ที่คาดเข็มขัดนิรภัย เพราะอาจไปกระทบกระแทกกับชิ้นส่วนภายในรถหรือถูกเหวี่ยงออกจากรถ ในสถานการณ์เดียวกัน ผู้โดยสารที่คาดเข็มขัดนิรภัยจะอยู่ในสถานะที่ปลอดภัยกว่ามาก

⚠ คำเตือน

เข็มขัดนิรภัยชั่วคราว :

อุบัติเหตุอาจทำให้เข็มขัดนิรภัยชั่วคราวได้ขาด เชี่ยวล้ออาจไม่แข็งแรงพอ หรืออุปกรณ์มีวุ่นเก็บบและขวยืด อาจบิดงอหรือแตกหัก ทำให้เข็มขัดนิรภัยไม่อยู่ในสภาพที่จะปกป้องอันตรายเมื่อเกิดอุบัติเหตุได้ให้ผู้เชี่ยวชาญตรวจสอบเข็มขัดนิรภัยทุกเส้นที่ใช้หลังเกิดอุบัติเหตุก่อนจะนำไปใช้งานใหม่

⚠ คำเตือน

เข็มขัดนิรภัยบิดตัว :

เข็มขัดนิรภัยอาจทำให้เกิดการบาดเจ็บได้ในกรณีอุบัติเหตุ ความกว้างเต็มพื้นที่ของเข็มขัดไม่เพียงพอแต่ใช้เพื่อจุดจับแรงกระแทกเท่านั้น แต่ยังสามารถแรงกดไปยังกระดูกของผู้สวมใส่ซึ่งอาจทำให้กระดูกหักและบาดเจ็บสาหัสได้ อย่าสวมใส่เข็มขัดนิรภัยที่บิดตัว

⚠ คำเตือน

หนึ่งเส้น, หนึ่งคน :

การใช้เข็มขัดนิรภัยหนึ่งเส้นมากกว่าหนึ่งคนนั้นเป็นอันตราย เข็มขัดนิรภัยที่ใช้ในลักษณะนี้ จะไม่สามารถกระจายแรงกระแทกได้อย่างถูกต้อง ผู้โดยสารสองคนอาจถูกรัดเข้าด้วยกัน ทำให้บาดเจ็บได้ อย่าใช้เข็มขัดนิรภัยหนึ่งเส้นมากกว่าหนึ่งคน

ทำความรู้จักกับรถมาสด้าของท่าน

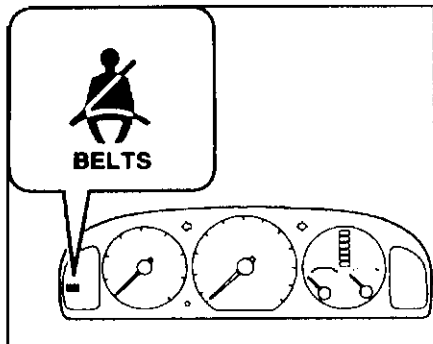

■ ไฟสัญญาณ เตือนเข็มขัดนิรภัย

ถ้าผู้ขับขี่ไม่คาดเข็มขัดนิรภัย เมื่อสวิตช์สตาร์ทอยู่ที่ตำแหน่ง ON (II) เสียงสัญญาณจะเตือนอยู่ประมาณ 6 วินาที แต่ไฟสัญญาณจะสว่างอยู่จนกระทั่งเข็มขัดได้ถูกคาดเรียบร้อยแล้ว

ถ้าระบบดังกล่าวทำงานไม่ถูกต้องติดต่อศูนย์บริการของมาสด้า

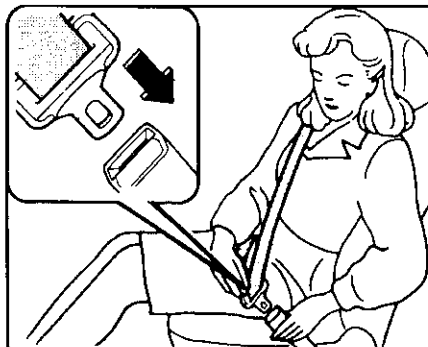

■ เข็มขัดนิรภัยหน้า

วิธีคาด :

1. จับหัวเข็มขัดและลั่นล็อกไว้
2. ดึงเข็มขัดออกมาข้างๆ
3. สอดลั่นล็อกเข้าไปในหัวเข็มขัดจนกระทั่งได้ยินเสียง “คลิก”

⚠ คำเตือน

การจัดตำแหน่งส่วนคาดไหล่ของเข็มขัดนิรภัย :

การปรับตำแหน่งของส่วนคาดไหล่ของเข็มขัดนิรภัยไม่ถูกต้อง จะทำให้อัตราการป้องกันเมื่อเกิดอุบัติเหตุลดลง และเพิ่มโอกาสได้รับบาดเจ็บมากขึ้น ให้แน่ใจว่าส่วนคาดไหล่ของเข็มขัดนิรภัยอยู่ในตำแหน่งที่พาดขวางไหล่ใกล้ๆคอ ไม่ใช่พาดอยู่บนคอหรือบนหัวไหล่

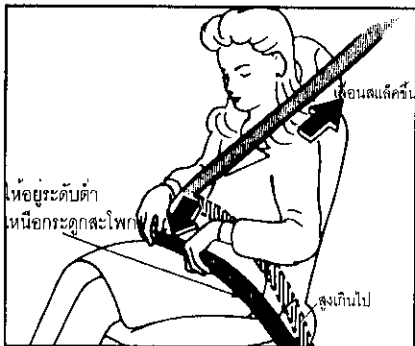

วิธีปลด :

กดปุ่มปลดที่หัวเข็มขัด

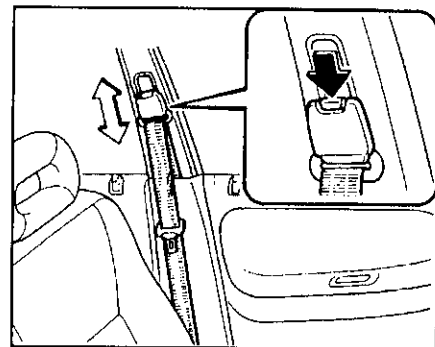
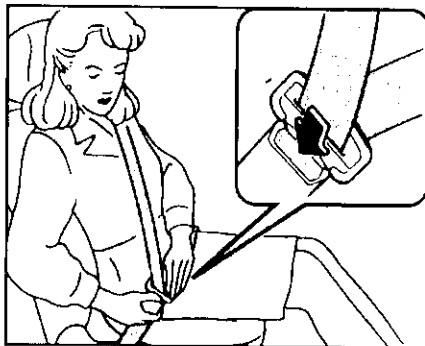

⚠ คำเตือน

การปรับตำแหน่งส่วนคาดตักของเข็มขัดนิรภัย :

การคาดส่วนคาดตักของเข็มขัดนิรภัยสูงเกินไป อาจเป็นอันตรายได้ขณะเกิดอุบัติเหตุจะทำให้แรงกระแทกไปรวมกันบริเวณท้องน้อย ทำให้ได้รับบาดเจ็บได้ คาดส่วนคาดตักของเข็มขัดนิรภัยให้กระชับและต่ำที่สุดเท่าที่จะเป็นไปได้

การปรับส่วนคาดไหล่

เป็นการปรับมุมของส่วนคาดไหล่ เพื่อให้กระชับและสบายที่สุด ทำได้โดยกดปุ่ม เลื่อนไปยังตำแหน่งที่ต้องการแล้วปล่อย ตรวจสอบให้แน่ใจว่าตัวปรับล็อกเข้าที่เรียบร้อยแล้ว

ทำความรู้จักกับรถมาสด้าของท่าน

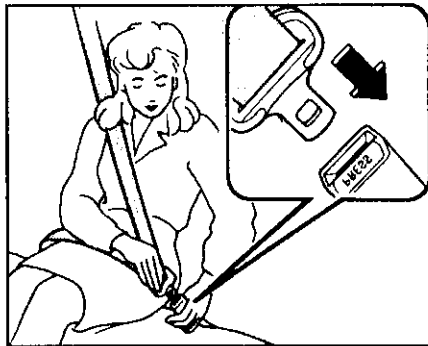
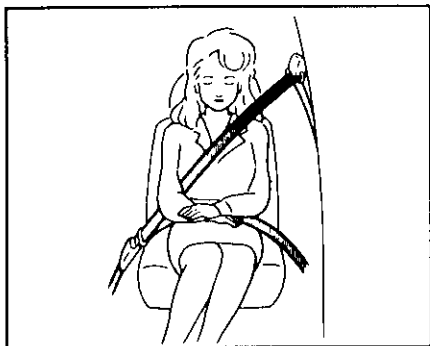

⚠ คำเตือน

การปรับตำแหน่งส่วนคาดไหล่ของเข็มขัดนิรภัย :

การปรับตำแหน่งส่วนคาดไหล่ของเข็มขัดนิรภัยไม่ถูกต้องจะทำให้ประสิทธิภาพในการป้องกันเมื่อเกิดอุบัติเหตุลดลง และเพิ่มโอกาสในการได้รับบาดเจ็บมากขึ้นตรวจสอบให้แน่ใจว่าส่วนคาดไหล่ของเข็มขัดนิรภัยคาดอยู่บริเวณไหล่ ไกลคอ ไม่ใช่อยู่บนคอหรือช่วงแขนท่อนบน

■ เข็มขัดนิรภัยหลัก

■ แบบคาดตักและคาดไหล่ (3 จุด)

วิธีใส่ :

1. จับแผ่นลื่นล้อยของเข็มขัดไว้แล้วดึงจนได้ความยาวที่ต้องการ
2. ใส่อินเตอร์ล็อกในหัวเข็มขัดจนกระทั่งได้ยินเสียง “คลิก”

เครื่องมือจะม้วนเข็มขัดเข้าที่และรักษาตำแหน่งให้ตึงไว้เสมอ

วิธีถอด :

กดปุ่มบนหัวเข็มขัด

หมายเหตุ

ถ้าเข็มขัดไม่ม้วนเก็บจนสุด ตรวจสอบว่าสายเข็มขัดอาจเป็นปมหรือบิดตัว

ทำความรู้จักกับรถมาสด้าของท่าน

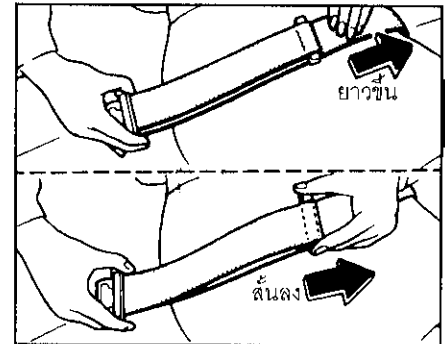
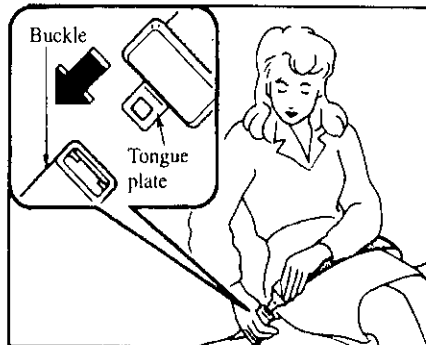
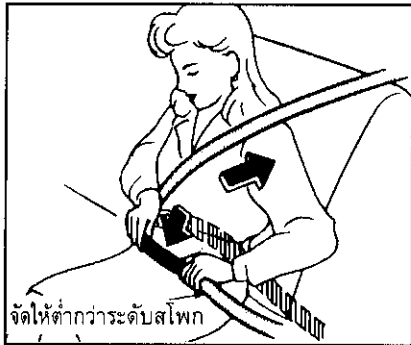

⚠ คำเตือน

การปรับตำแหน่งส่วนคาดตักของเข็มขัดนิรภัย :

การคาดส่วนคาดตักของเข็มขัดนิรภัยสูงเกินไป อาจเป็นอันตรายได้ขณะเกิดอุบัติเหตุจะทำให้แรงกระแทกไปรวมกันบริเวณท้องน้อย ทำให้ได้รับบาดเจ็บได้ คาดส่วนคาดตักของเข็มขัดนิรภัยให้กระชับและต่ำที่สุดเท่าที่จะเป็นไปได้

แบบคาดตัก (2 จุด)

วิธีใส่ :

1. ดึงแผ่นลิ้นล็อกให้ได้ความยาวที่ต้องการ
2. ใส่ลิ้นล็อกลงในหัวเข็มขัด จนกระทั่งได้ยินเสียง "คลิก"
3. วิธีปรับให้ยาวขึ้น, จับแผ่นลิ้นล็อกไว้ให้แน่น มุมกับสายเข็มขัดแล้วดึง วิธีปรับให้สั้นลงดึง ส่วนปลายของสายเข็มขัด

วิธีปลดเข็มขัด :

กดปุ่มบนหัวเข็มขัด

ทำความเข้าใจกับรถมาสด้าของท่าน

■ สตรีมีครรภ์

สตรีมีครรภ์ควรคาดเข็มขัดนิรภัย ชนิดที่ได้รับคำแนะนำจากแพทย์

เข็มขัดนิรภัยชนิดคาดตัก ควรคาดให้กระชับและต่ำที่สุดเท่าที่จะเป็นไปได้

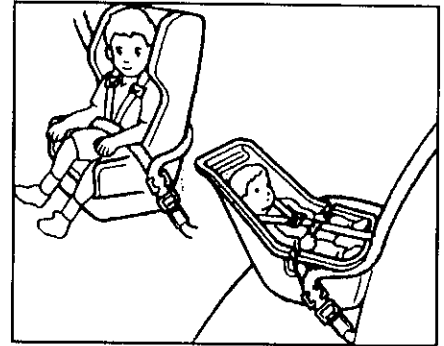

■ ระบบเสริมความปลอดภัยสำหรับทารกและเด็ก

ชุดที่นั่งสำหรับทารกและเด็กเล็กต้องประกอบเข้ากับรถอย่างถูกต้อง ก่อนติดตั้งที่นั่งสำหรับเด็กชนิดนี้อ่านคำแนะนำจากบริษัทผู้ผลิตที่นั่งให้ละเอียด

พวงมาลัย

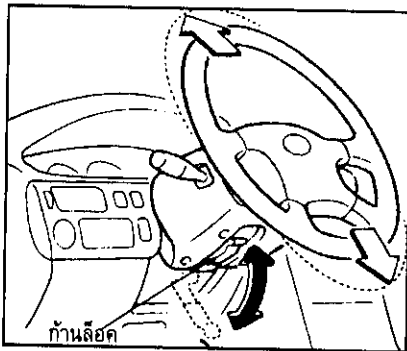

■ การปรับพวงมาลัย

วิธีเปลี่ยนมุมพวงมาลัย, กดล๊อคซึ่งอยู่ที่คอกพวงมาลัยลง ปรับพวงมาลัย, แล้วดันก้านล๊อค ขึ้นเพื่อล๊อคคอกพวงมาลัยให้อยู่ในตำแหน่งที่ต้องการ

หลักการปรับ, ขยับพวงมาลัย ขึ้นลงเพื่อให้แน่ใจว่าอยู่ในตำแหน่งล๊อค

⚠ คำเตือน

การปรับพวงมาลัย :

การปรับพวงมาลัยขณะขับที่เป็นอันตรายมาก การขยับพวงมาลัยขึ้นลงจะทำให้ผู้ขับขี่หมุนพวงมาลัยไปทางซ้าย หรือขวาได้ง่ายมาก ซึ่งจะทำให้ขาดการควบคุมและเกิดอุบัติเหตุ อย่าปรับพวงมาลัยในขณะที่เป็นอันตราย

ทำความรู้จักกับรถมาสด้าของท่าน

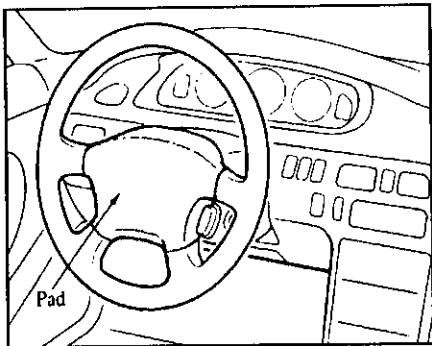

■ แตร

วิธีใช้แตร, กดปุ่มแตรปุ่มใดปุ่มหนึ่งบนก้านพวงมาลัยด้านข้าง

ตรวจสอบว่าแตรทำงานปกติ

กระจก

■ กระจกข้าง

ตรวจสอบมุมของกระจกก่อนการขับขี่ทุกครั้ง

! คำเตือน

การขับรถขณะกระจกพับอยู่ :

การขับรถในขณะที่กระจกมองข้างพับเก็บอยู่จะทำให้ทัศนวิสัยด้านหลังเสียไป และอาจทำให้เกิดอุบัติเหตุอย่างรุนแรงได้ ควรปรับกระจกให้อยู่ในตำแหน่งปกติทุกครั้งก่อนขับขี่

ทำความรู้จักกับรถมาสด้าของท่าน

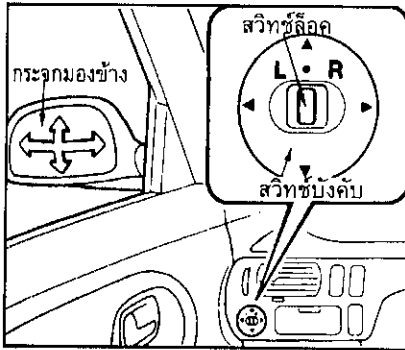

กระจกชนิดปรับด้วยไฟฟ้า

วิธีปรับ :

1. เลื่อนสวิทช์เลือกไปทางซ้ายหรือขวาตามตำแหน่งของกระจกที่ต้องการ
2. กดสวิทช์ปรับตำแหน่งตามทิศทางที่ต้องการ
3. วิธिल็อคตำแหน่ง, เลื่อนสวิทช์เลือกให้อยู่ตรงกลาง

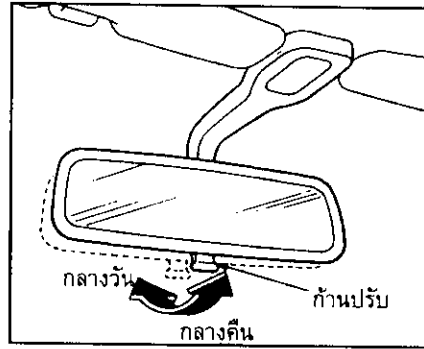

■ กระจกมองหลัง กลางวัน/กลางคืน

ปรับกระจกมองหลังให้อยู่กึ่งกลาง เมื่อมองผ่านกระจกบังลมหลังและปรับขณะที่ก้านปรับกลางวัน/กลางคืน อยู่ที่ตำแหน่งกลางวัน

ดันก้านปรับไปข้างหน้าเมื่อขับขึ้นในเวลากลางวัน ดึงกลับเมื่อต้องการลดแสงสะท้อนจากไฟหน้า

⚠ คำเตือน

ทัศนวิสัย :

การวางสัมภาระให้มีความสูงกว่าพนักพิงอาจเป็นอันตรายได้ เพราะอาจจะบดบังทัศนวิสัยของกระจกมองหลัง ทำให้เกิดอุบัติเหตุขณะเปลี่ยนช่องทางได้ อย่างวางสัมภาระให้มีความสูงกว่าพนักพิง

ทำความรู้จักกับรถมาสด้าของท่าน

ไฟแสงสว่างห้องเก็บของ (รุ่น 4 ประตู)

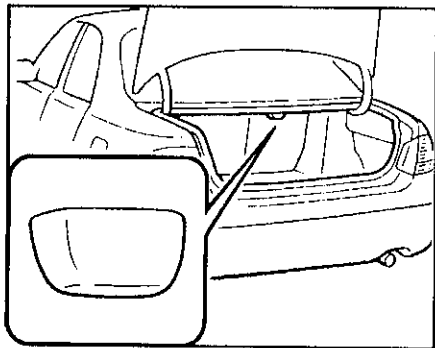

ไฟห้องเก็บของจะสว่างเมื่อฝากระโปรงหลังถูกเปิดและจะดับเมื่อถูกปิด

ฝาครอบห้องเก็บของ (รุ่นแฮ็ชแบ็ค)

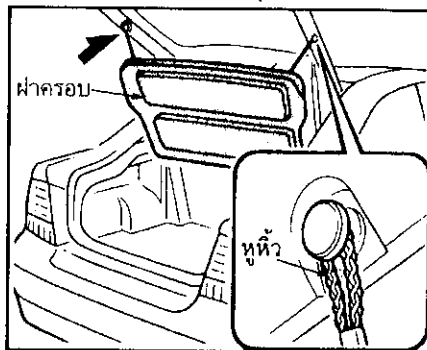

เมื่อเปิดกระโปรงหลังออกแล้ว, สามารถยกฝาครอบช่องเก็บของด้วยหูหิ้ว เพื่อให้ถึงบริเวณที่เก็บของถอดฝาครอบออก เพื่อให้ห้องเก็บของกว้างขึ้น

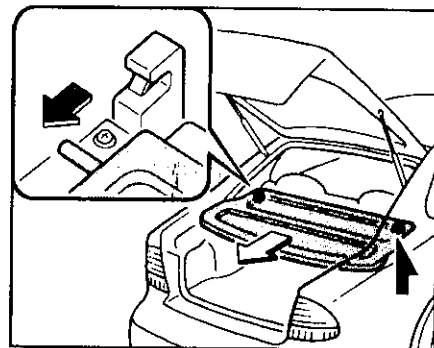

วิธีถอดฝาครอบ

1. ปลดหูหิ้วออกจากขอเกาะ
2. ถอดฝาครอบโดยการยกขึ้นและดึงออก

ทำความรู้จักกับรถมาตรฐานของท่าน

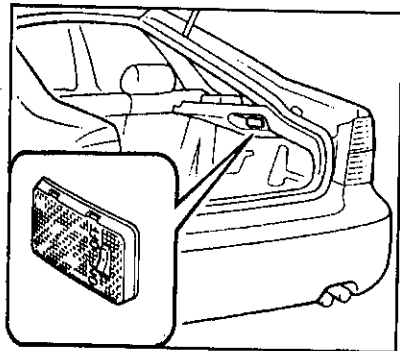

ไฟแสงสว่างในห้องเก็บของ (รุ่นแฮ็ชแบ็ค)

ปิด - หลอดไฟดับ

เปิด - หลอดไฟสว่างเมื่อเปิดฝาท้าย

วิธีปกป้องรถมาสด้าของท่าน

คนส่วนมากต้องการต้องการประหยัดสำหรับรถยนต์แล้ว เราสามารถประหยัดได้หลายวิธีและเริ่มได้ตั้งแต่การใช้งาน กิโลเมตรแรกที่เดียว สิ่งที่มีผลสูงสุดในรายการของประสิทธิภาพค่าใช้จ่ายก็คือการใช้น้ำมันเชื้อเพลิงอย่างถูกต้องและไม่ใช้น้ำมันเชื้อเพลิงมากกว่าความจำเป็น

ในตอนที่ 3 จะอธิบายถึงสิ่งเหล่านั้นนอกจากนั้นยังกล่าวถึงภาวะที่ถูกต้องและวิธีปฏิบัติต่อสถานะการขับขี่ที่ต่างไปจากปกติ รวมทั้งแสดงให้เห็นทราบว่าหาผ่านป้ายข้อมูลต่างๆ ได้อย่างไร

วิธีปกป้องรถมาสด้าของท่าน

ความต้องการน้ำมันเชื้อเพลิง

คำเตือน

(เครื่องยนต์ V6-2.0L)

อย่าใช้น้ำมันผสมสารตะกั่ว ตะกั่วจะสะสมอยู่ในอ็อกซิเจนเซ็นเซอร์และจะทำให้ชำรุด ลักษณะดังกล่าวจะทำให้ระบบควบคุมไอเสียทำงานผิดพลาดเป็นสาเหตุให้ประสิทธิภาพต่ำลง

ประเทศไทย

(เครื่องยนต์ DOHC 2.0L)

ใช้น้ำมันเบนซินไร้สารตะกั่วที่มีค่าออกเทนไม่ต่ำกว่า 90 (ค่าออกเทนในห้องทดลอง) เมื่อเครื่องยนต์ถูกปรับให้มีคุณสมบัติจำเพาะตามที่ผู้ผลิตกำหนด

(เครื่องยนต์ V6-2.0L)

ใช้น้ำมันเบนซินพิเศษที่มีค่าออกเทนไม่ต่ำกว่า 95 (ค่าออกเทนในห้องทดลอง) เมื่อเครื่องยนต์ถูกปรับให้มีคุณสมบัติจำเพาะตามที่ผู้ผลิตกำหนด

ระวัง

อย่าใช้น้ำมันผสมสารตะกั่ว

เพราะเป็นอันตรายต่อ แคททาไลติกคอนเวอร์เตอร์ ตะกั่วจะสะสมอยู่บนตัวจับอ็อกซิเจนและแคททาลิสต์ ในคอนเวอร์เตอร์

ลักษณะดังกล่าวจะทำให้ระบบควบคุม ไอเสียทำงานผิดพลาด เป็นสาเหตุให้ประสิทธิภาพต่ำลง

ระบบควบคุมไอเสีย

รถของท่านติดตั้งระบบควบคุมไอเสีย (แคททาไลติก คอนเวอร์เตอร์ เป็นส่วนหนึ่ง ของระบบนี้) ซึ่งจะช่วยให้รถของท่านสามารถปฏิบัติตามความข้อกำหนดในการควบคุมปริมาณไอเสียได้

คำเตือน

การจอดรถเหนือวัสดุติดไฟ :

ระบบไอเสียมีความร้อนสูงมากในภาวะใช้งานปกติ ถ้ารถถูกจอดไว้เหนือวัสดุติดไฟ เช่น หญ้าแห้ง ความร้อนจากไอเสียอาจทำให้วัสดุนั้นลุกไหม้ขึ้นได้ ซึ่งอาจส่งผลให้เกิดเพลิงไหม้, เกิดการบาดเจ็บ หรือแม้แต่เสียชีวิต เพราะฉะนั้นอย่าจอดรถเหนือวัสดุที่ติดไฟง่าย

คำเตือน

การละลายต่อคำเตือนต่อไปนี้ อาจทำให้เกิดการสะสมของสารตะกั่วบนแคททาไลติกในคอนเวอร์เตอร์ หรือทำให้คอนเวอร์เตอร์ร้อนมากทั้งสองกรณีจะทำให้คอนเวอร์เตอร์เสียและมีประสิทธิภาพต่ำ

- ใช้น้ำมันเบนซินไร้สารตะกั่วเท่านั้น
- อย่าขับขึ้นรถมาสด้าของท่าน หากมีสัญญาณใดๆ ที่แสดงว่าเครื่องยนต์ทำงานผิดปกติ
- อย่าเซ็นรถขณะที่ปิดสวิตช์กุญแจ
- อย่าปล่อยรถให้ไหลลงทางลาดชันโดยปิดสวิตช์สตาร์ท
- อย่าเร่งเครื่องยนต์ขณะรถอยู่กับที่มากกว่า 5 นาที
- อย่าแก้ไขดัดแปลงระบบควบคุมไอเสียการตรวจสอบ และปรับแต่งใดๆ ต้องกระทำโดยช่างเทคนิคที่ได้รับอนุญาตเท่านั้น

วิธีปกป้องรถมาสด้าของท่าน

ไอเสียของเครื่องยนต์

(คาร์บอน มอน็อกไซด์)

⚠ คำเตือน

ไอเสียเครื่องยนต์ :

ไอเสียของเครื่องยนต์มีสารคาร์บอนมอน็อกไซด์ ซึ่งเป็นอันตรายเมื่อสูดดมอาจทำให้เสียชีวิตได้

- คาร์บอน มอน็อกไซด์ เป็นก๊าซที่ไม่มีสี ไม่มีกลิ่น ถ้าท่านได้กลิ่นไอเสียภายในห้องโดยสารของรถมาสด้า กรุณาติดต่อตัวแทนจำหน่ายมาสด้าทันที ถ้าจำเป็นต้องขับรถทั้งๆ ที่ได้กลิ่นไอเสีย เปิดหน้าต่างให้หมดทุกบานในอากาศภายนอกหมุนเวียน
- ถ้าเครื่องยนต์ถูกติดในพื้นที่จำกัด เช่น โรงจอดรถ ไอเสียจะเส็ดคลออดเข้าไปในห้องโดยสารได้ง่ายขึ้น อย่างติดเครื่องยนต์ในบริเวณที่มีพื้นที่จำกัด
- ถ้ารถถูกจอดเป็นเวลานานในพื้นที่เปิด

โปรดเครื่องยนต์ยังทำงานอยู่ให้ปรับระบบปรับอากาศเพื่อหมุนเวียนอากาศภายใน

ก่อนการขับขี่

■ ก่อนขึ้นรถ

- ตรวจสอบให้แน่ใจว่า กระจกหน้าต่างๆ กระจกข้าง รวมทั้งไฟส่องสว่างต่างๆ สะอาด
- ตรวจสอบแรงดันและสภาพของยาง
- มองดูใต้ท้องรถเพื่อตรวจการรั่วไหลต่างๆ
- ถ้าคิดว่าจะถอดรถ ต้องแน่ใจว่าไม่มีอะไรมาขวางทาง

หมายเหตุ

ระบบน้ำมันเครื่อง, น้ำหล่อเย็น, น้ำมันเบรก/คลัช, น้ำมันดีเซล และสารละลายอื่นๆ ควรได้รับการตรวจเป็นประจำทุกวัน, ทุกสัปดาห์ หรือ ขณะเดินน้ำมันเชื้อเพลิง ขึ้นอยู่กับชนิดของสารละลายนั้นๆ ดูการบำรุงรักษาส่วนที่ 7

■ หลังจากขึ้นรถ

- ประตูทุกบานปิดและล็อกแล้วหรือยัง?
- กระงะมองหลังและกระจกข้างปรับหรือยัง?
- ทุกคนคาดเข็มขัดนิรภัยแล้วหรือยัง?
- ไฟทุกดวงทำงานหรือไม่?
- ตรวจสอบมาตรวัดทั้งหมด
- ตรวจสอบไฟเตือนทุกดวงเมื่อสวิตช์กุญแจอยู่ที่ตำแหน่ง ON (II)
- ปลดเบรกมือ และตรวจสอบให้แน่ใจว่าไฟเตือนเบรกดับ

ทำความเข้าใจเกี่ยวกับรถมัสต้าของท่านให้ทั่วถึงอยู่เสมอ

ระยะเบรค-อื่น

ไม่มีข้อปฏิบัติพิเศษสำหรับระยะเบรค-อื่นมากนักแต่ขอควรระวัง 2-3 ประการในระยะ 1,000 กม. แรก (600 ไมล์) จะทำให้รถมัสต้าของท่านมีประสิทธิภาพ, ประหยัด และมีอายุใช้งานยาวนานขึ้น

- อย่าเร่งเครื่องอย่างรุนแรง
- อย่าใช้ความเร็วคงที่ที่ความเร็วใด ความเร็วหนึ่งนานเกินไป
- หลีกเลี่ยงการหยุดรถกระทันหัน
- หลีกเลี่ยงการสตาร์ทโดยเหยียบคันเร่งเต็มที่

ข้อเสนอแนะในการประหยัดค่าใช้จ่าย

วิธีที่ท่านผู้ขับขีรถมัสต้าจะเป็นกำหนดว่าน้ำมันในถังจะพารถของท่านไปได้ไกลเพียงใด ใช้ข้อเสนอแนะต่อไปนี้เพื่อช่วยประหยัดค่าน้ำมันและค่าซ่อม

- หลีกเลี่ยงการอุ่นเครื่องยนต์เป็นเวลานานๆ ทันทีที่เครื่องยนต์เดินเรียบให้เริ่มขับเคลื่อนรถได้
- หลีกเลี่ยงการเร่งเครื่องหลังการสตาร์ท
- หมั่นปรับเครื่องยนต์อยู่เสมอ ตามตารางการบำรุงรักษา (หน้า 7-3) โดยให้ตัวแทนมัสต้าเป็นผู้ตรวจสอบและบริการ
- ใช้เครื่องปรับอากาศเฉพาะกรณีจำเป็น
- ลดความเร็วลงเมื่อผ่านถนนขรุขระ
- รักษาแรงดันลมยางให้ถูกต้องอยู่เสมอ
- อย่างบรทุกหน้าหนักหรือสัมภาระที่ไม่จำเป็น

วิธีปกป้องรถมาสด้าของท่าน

- ขณะขับชื่อยาพักเท้าไว้บนแป้นเหยียบเบรค
- ปิดกระจกหน้าต่างทุกครั้งที่ใช้ความเร็วสูง
- ลดความเร็วลงเมื่อต้องขับผ่านลมที่พัดปะทะด้านข้างและด้านหน้า

คำเตือน

การปล่อยไหล :

การดับเครื่องยนต์แล้วปล่อยให้รถไหลลงจากเนินเป็นอันตรายอย่างยิ่ง เพราะจะทำให้สูญเสียระบบควบคุมพาวเวอร์พวงมาลัยและพาวเวอร์เบรค และการสูญเสียระบบควบคุมดับกล่าวอาจทำให้เกิดอุบัติเหตุได้อย่างร้ายแรงได้

สภาพการขับขี่ที่ต่างไปจากปกติ

■ การขับขี่ในสภาวะเสี่ยงต่ออันตราย เมื่อต้องขับขึ้นถนนน้ำแข็ง, น้ำ, หิมะ, โคลน, ทราย, หรือพื้นผิวอันตราย

- ใช้ความระมัดระวังและเผื่อระยะเบรคไว้มากกว่าปกติ
- หลีกเลี่ยงการเบรคกระทันหันและเลี้ยวรถอย่างรวดเร็ว
- เหยียบเบรคโดยใช้วิธี เหยียบปล่อย อย่าเหยียบเบรคโดยกดไว้ตลอดเวลา
- ดับเครื่องยนต์, ใช้เกียร์ 1 (L) หรือ 2 (S) แล้วเร่งเครื่องช้าๆ อย่าเร่งจนล้อหมุนฟรี
- เพื่อเพิ่มกำลังจุดลากขณะออกรถ, ใช้ทราย, ก้อนหิน, ไซ้, พรหม หรือวัสดุกันลื่นอื่นๆรองใต้ล้อหน้า

คำเตือน

การเปลี่ยนเกียร์ต่ำขณะขับขี่บนพื้นผิวลื่น :

การเปลี่ยนเกียร์ลงสู่เกียร์หนึ่งสำหรับรถรุ่นเกียร์ธรรมดา หรือลงสู่เกียร์โลว์ สำหรับรุ่นเกียร์อัตโนมัติขณะขับขี่พื้นผิวลื่นอาจทำให้เกิดอันตรายได้ ความเร็วของยางที่เปลี่ยนไปอย่างรวดเร็วจะทำให้ยางลื่นใช้ความระมัดระวัง เมื่อต้องเปลี่ยนเกียร์ต่ำบนพื้นผิวที่ลื่น

■ การโยกรถ

ถ้าจำเป็นต้องโยกรถเพื่อให้พ้นจากหลุม หิมะ, ทรายหรือโคลน, ค่อยๆเหยียบคันเร่งและ...

สำหรับเกียร์อัตโนมัติ ค่อยๆเลื่อนคันเกียร์เดินหน้าและถอยหลังระหว่างตำแหน่ง D และ R

สำหรับเกียร์ธรรมดา ค่อยๆเลื่อนคันเกียร์เดินหน้าและถอยหลังระหว่างตำแหน่งเกียร์หนึ่งและเกียร์ถอยหลัง

 คำเตือน
การหมุนล้อฟรี : การหมุนล้อฟรีที่ความเร็วสูงขณะรถติดหลุม อาจทำให้ยางระเบิดได้อย่าหมุนล้อให้มีความเร็วเกิน 35 ไมล์/ชม (56 กม/ชม.) และอย่าเข้าไปอยู่หลังล้อขณะเข็นรถ

 ระวัง
การโยกรถเป็นเวลานานเกินไปอาจทำให้เครื่องเบนส์ร้อน, เกียร์ชำรุดหรือยางเสียหายได้

วิธีปกป้องรถมาสด้าของท่าน

■ การขับขี่ในบริเวณน้ำท่วม

หลีกเลี่ยงการขับขี่ในบริเวณที่มีน้ำท่วมถ้ำระดับ
น้ำสูงกว่าขอบกระทะล้อด้านล่าง

ขับผ่านน้ำอย่างช้าๆ และเว้นระยะเบรกไว้มากกว่า
ปกติเพราะผ้าเบรกเปียกจะจับได้ไม่ดี

หลังการขับผ่านน้ำแล้ว ทำผ้าเบรกให้แห้งโดย
การเหยียบเบรคย้ำหลายๆครั้งขณะเคลื่อนรถไป
ช้าๆ



ป้ายแสดงข้อมูลประจำรถ

